

# HAIMER 燒結刀桿積碳清潔說明

## 使用材料

清潔刷，清潔劑(煞車片清洗劑或化油器清潔劑)，清潔手套，護目鏡。

## 使用程序

- 1.將刀桿內孔噴清潔劑，請**戴手套及護目鏡**。
- 2.將對應孔徑的清潔刷噴清潔劑，並旋轉入孔內來回多次，再以目視方法觀看孔夾持刀柄位置(約總長40mm)是否光滑，尚有積碳仍需重複清潔。

## 優點

- 1.小孔徑(3mm、4mm)刀桿可以進行清潔動作。
- 2.清潔刷是由塑膠以及銅材質製成，不會損傷內孔金屬表面。
- 3.清潔劑本身可以去除輕微積碳。

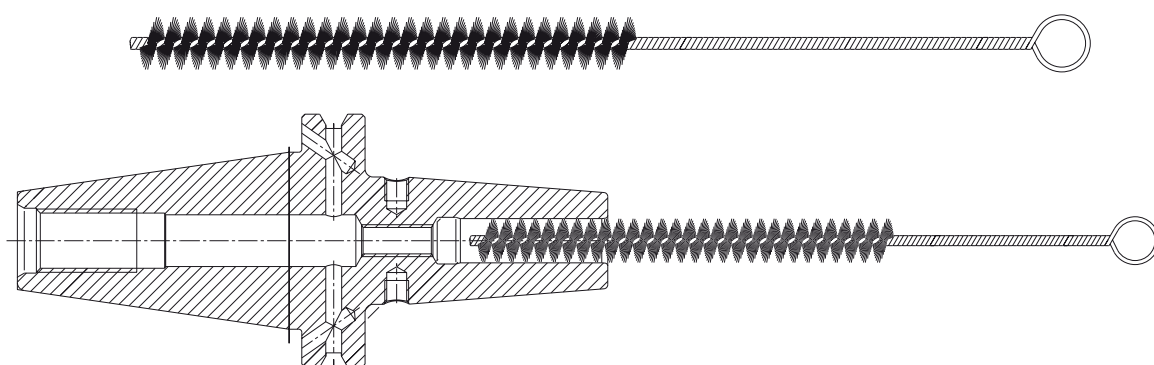

>> 燒結刀桿清潔刷 <<

燒結刀桿清潔刷	訂購編號	∅ 適用孔徑 [mm]
	86.200.01	3
	86.200.02	3.5, 4, 4.5, 5
	86.200.03	6, 8
	86.200.04	10, 12
	86.200.06	14, 16
	86.200.07	18, 20
	86.200.08	25

備註: 清潔刷會因應孔徑而有不同材質!

建議: 請定期清潔積碳，可以降低燒結溫度，延長刀桿使用壽命。